

ТОКАРНО-ВИНТОРЕЗНЫЕ  
СТАНКИ

ЛТ-10М, ЛТ-11М,  
ЛТ-10С, ЛТ-11С

---

РУКОВОДСТВО  
ПО ЭКСПЛУАТАЦИИ

СССР МОСКВА

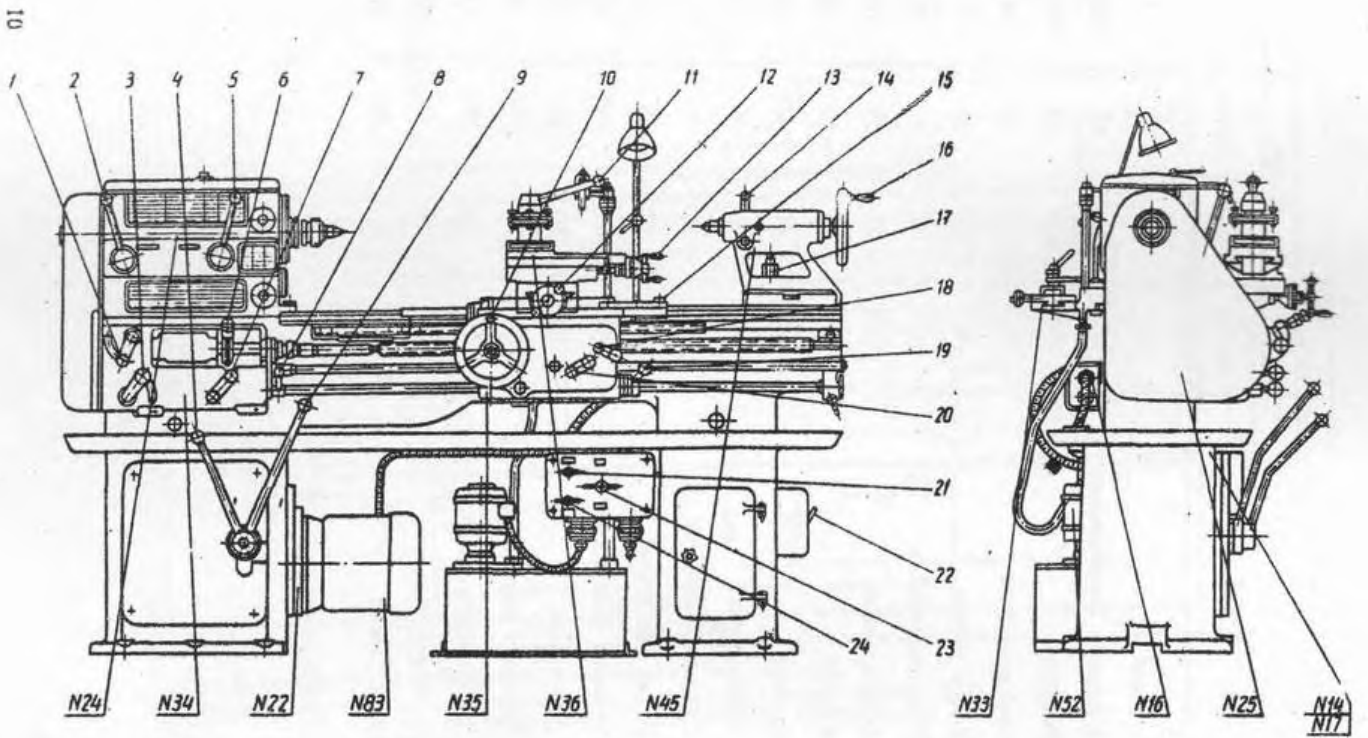

Рис. 4. Общий вид станков моделей ЛТ-10М и ЛТ-11М (к спецификациям основных узлов и органов управления)

Спецификация органов управления станков моделей ЛТ-10М и ЛТ-11М (к рис. 4)

№ позиции на рисунке	Наименование и назначение органов управления
1.	Ручка установки величины подачи и шага резьбы
2	Ручка изменения направления подачи
3	Ручка установки величины подачи и шага резьбы
4,5	Ручка установки числа оборотов шпинделя
6	Ручка конуса коробки подач
7	Ручка включения ходового винта или ходового валика
8	Ручка включения, останова и реверсирования главного привода
9	Ручка установки числа оборотов шпинделя
10	Маховичок ручного перемещения суппорта
11	Ручка фиксации и закрепления резцедержателя
12	Ручка ручной поперечной подачи суппорта
13	Ручка подачи верхних салазок суппорта
14	Ручка крепления пинноли задней бабки
15	Гайка крепления каретки к станине
16	Маховичок перемещения пинноли задней бабки
17	Гайка крепления задней бабки
18	Ручка включения гайки ходового винта
19	Ручка включения, останова, реверсирования и блокирования главного привода
20	Ручка включения продольной или поперечной подачи
21	Выключатель насоса охлаждения
22	Выключатель местного освещения
23	Линейный выключатель
24	Выключатель шлифовального приспособления