

74064

ЗА184  
ЗА184П

УНИВЕРСАЛЬНЫЕ  
БЕСЦЕНТРОВО-  
ШЛИФОВАЛЬНЫЕ  
СТАНКИ

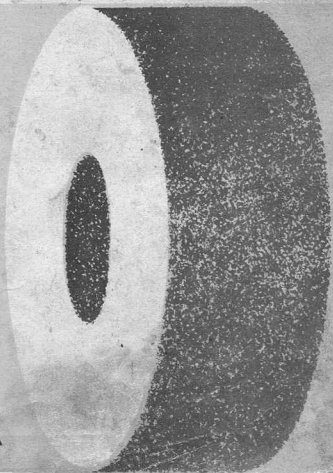
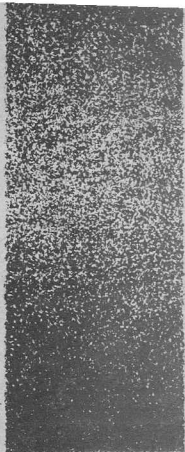

СТАНКСИМПОРТ СССР - МОСКВА

| № поз. на рис.5 | Наименование                                      |
|-----------------|---|
| 26              | Кнопка "Пуск компенсации шлифовального круга"     |
| 27              | Кнопка "Все стоп"                                 |
| 28              | Лимб подачи алмаза для правки шлифовального круга |

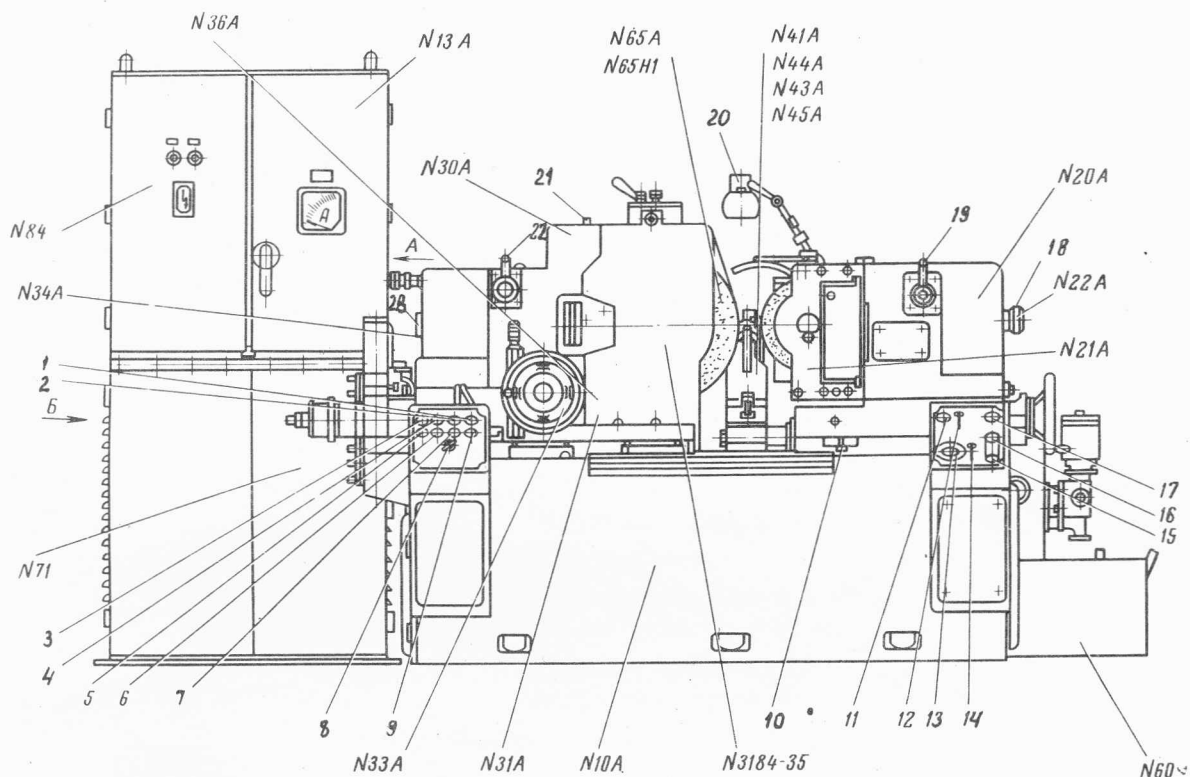

Вид Б

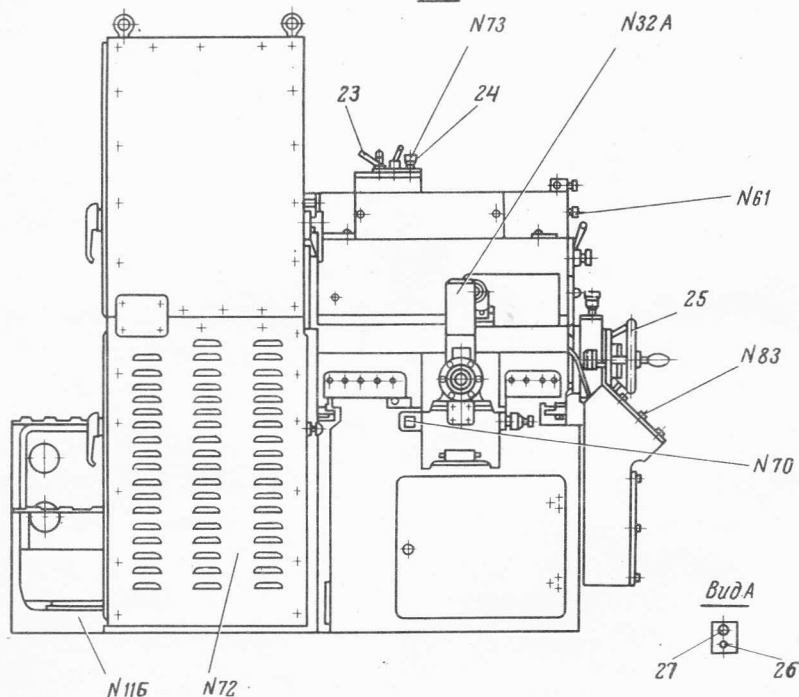

Рис. 5. Общий вид станка модели 3A184

## СОДЕРЖАНИЕ

|  | Стр. |
|--|------|
| Назначение и область применения .....                  | 3    |
| Транспортировка и распаковка .....                     | 4    |
| Фундамент и установка .....                            | 5    |
| Паспорт .....  | 6    |
| Спецификация органов .....                             | 8    |
| Описание конструкции и работы станка .....             | 13   |
| Электрооборудование .....                              | 25   |
| гидропривод .....                                      | 51   |
| Система смазки .....                                   | 57   |
| Подготовка станка к первоначальному пуску. Пуск .....  | 59   |
| Указания по технике безопасности .....                 | 60   |
| Настройка и наладка .....                              | 60   |
| Регулировка .....                                      | 65   |
| Рекомендации по обработке .....                        | 66   |
| Особенности разборки и сборки станка при ремонте ..... | 69   |