

Рис. 1. Общий вид станка мод. 3K225B с обозначением узлов.



Рис. 2. Общий вид станка мод. 3K227B с обозначением узлов.

### 1.3. УСТРОЙСТВО И РАБОТА СТАНКОВ И ИХ СОСТАВНЫХ ЧАСТЕЙ

#### 1.3.1. Общие виды с обозначением органов управления (рис. 3, 4)

#### 1.3.2. Перечень органов управления (табл. 2)

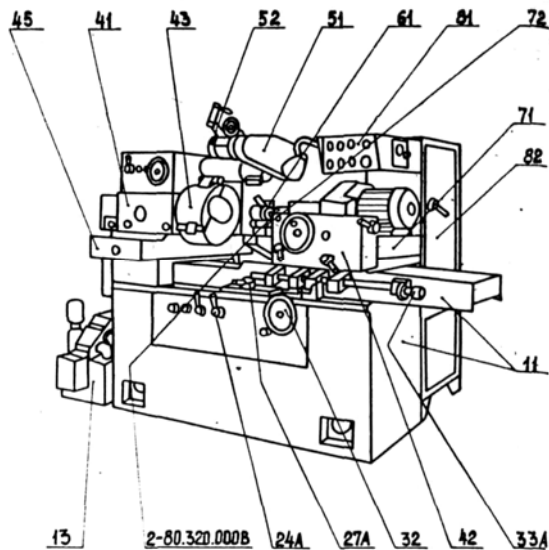
Таблица 2

Поз. см. рис. 3, 4	Органы управления и их назначение	Модель станков		Поз. см. рис. 3, 4	Органы управления и их назначение	Модель станков	
		3K225B	3K227B			3K225B	3K227B
1	Кнопка «Общий стоп»	+	+	18	Упор правки внутришлифовального круга	+	+
2	Кнопка «Пуск» гидравлики	+	+	19	Упор блокировки	+	+
3	Кнопка «Стоп» внутришлифовального круга	-	+	20	Рукоятка реверса стола	+	+
4	Кнопка «Пуск» внутришлифовального круга	-	+	21	Рукоятка «Стоп» или «Работа» гидропривода	+	+
5	Переключатель режима работы «Наладка» или «Работа»	+	+	22	Рукоятка крана правки	+	+
6	Сигнальная лампа «Станок включен»	+	+	23	Дроссель скорости стола при правке	+	+
7	Потенциометр установки числа оборотов изделия	+	+	24	Дроссель скорости стола при шлифовании	+	+
8	Лимб мелкой подачи алмаза на врезание	+	+	25	Переключатель поперечной подачи	+	+
9	Шкала чисел оборотов пневмошпинделей	+	-	26	Кнопка для включения быстрого или медленного поперечного перемещения шлифовальной бабки от маховика	+	+
10	Регулятор чисел оборотов пневмошпинделей	+	-	27	Рукоятка дозированной ручной поперечной подачи	+	+
11	Автоматический выключатель ввода напряжения	+	+	28	Ручка для установки величины поперечной подачи	+	+
12	Винт тонкой продольной подачи	+	+	29	Маховик и лимб для ручного поперечного перемещения шлифовальной бабки или бабки изделия (в зависимости от компоновки станка)	+	+
13	Упор рабочий правый	+	+	30	Рукоятка крепления лимба механизма поперечной подачи	+	+
14	Неподвижный торцевой упор	+	+	31	Квадрат ручного перемещения бабки изделия	-	+
15	Упор рабочий левый	+	+				
16	Маховик механизма ручного перемещения стола	+	+				
17	Кнопка включения механизма ручного перемещения стола	+	+				