

**СТАНОК
ТОЧИЛЬНО-ШЛИФОВАЛЬНЫЙ
ЗК634**

**РУКОВОДСТВО ПО ЭКСПЛУАТАЦИИ
ЗК634.00.000РЭ**

СССР ● МОСКВА



Рис. 1. Расположение составных частей станка и органов управления:

1 — станина (ЗК634.10.000); 2 — головка (ЗК634.30.000); 3 — крепление круга ПП (ЗК634.52.000); 4 — крепление круга ПВ (ЗК634.53.000); 5 — кожух левый (ЗК634.51.000); 6 — кожух правый (ЗК634.50.000); 7 — экран (ЗК634.54.000); 8 — столик поворотный правый (ЗК634.44.000); 9 — подручник левый (ЗК634.43.000); 10 — вводный выключатель; 11 — кнопочная станция (ПУСК, СТОП); 12 — выключатель освещения; 13 — переключатель скорости

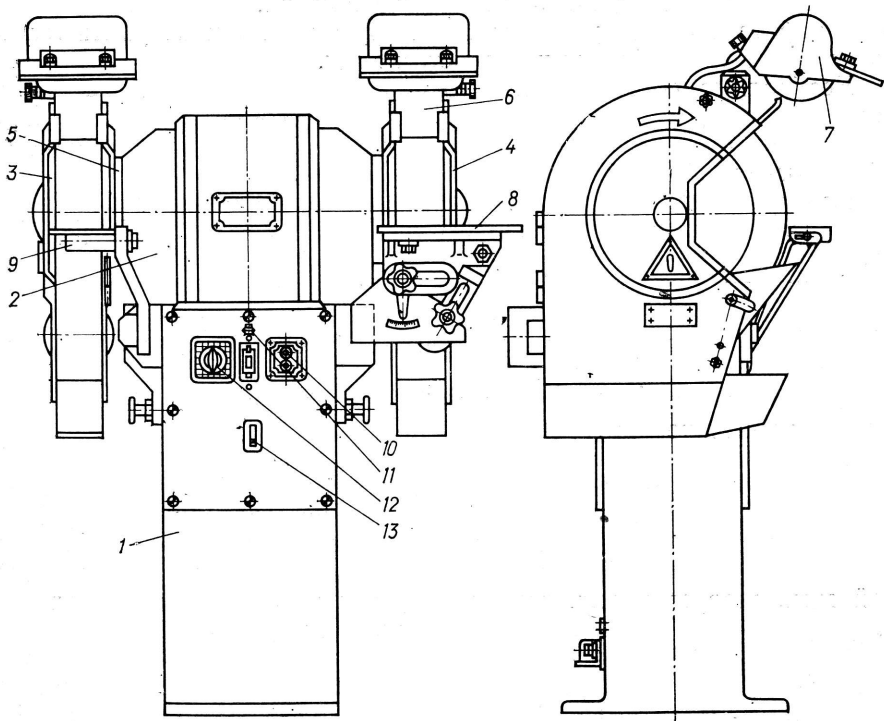
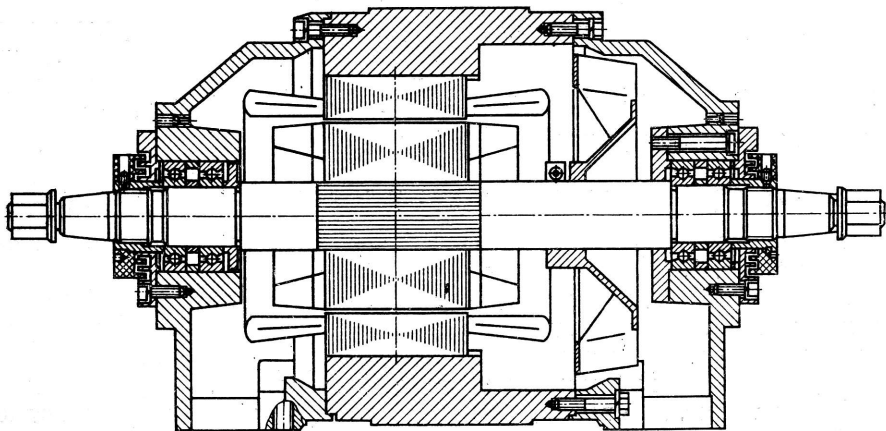

Рис. 2. Головка