

ПОЛУАВТОМАТ КРУГЛОШЛИФОВАЛЬНЫЙ УНИВЕР-
САЛЬНЫЙ ОССЬЮ ВЫСОКОЙ ТОЧНОСТИ

модель ЗУ12АФ11

РУКОВОДСТВО ПО ЭКСПЛУАТАЦИИ
Часть I

0.024.00.101.00.1РЭ

СОДЕРЖАНИЕ

Часть I

1. Общие сведения	3
2. Основные технические данные и характеристики	5
3. Комплектность	19
4. Указания мер безопасности	25
5. Состав полуавтомата	31
6. Устройство, работа полуавтомата и его составных частей ...	38
7. Гидросистема	100
8. Пневмосистема	130
9. Система смазки	133
10. Система подачи и очистки СОЖ	140
11. Порядок установки	143
12. Порядок работы	151
13. Возможные неисправности и методы их устранения	157
14. Особенности разборки и сборки при ремонте	159
15. Свидетельство о приемке	161
16. Хранение	174
17. Указания по техническому обслуживанию, эксплуатации и ремонту	175
18. Гарантии изготовителя	184

Часть 2

Электрооборудование

0.024.00.101.00.1P31 Полуавтомат ЗУ12АФ11

Приложение

0.009.00.101.00.1P3 Материалы по запасным частям

0.024.00.101.00.1P3

16 № инв. Число и дата выдачи

Изм.	Лист	#докум.	Подп.	Дата		Лит.	Лист	Листов
					Полуавтомат круглошлифовальный универсальный мод. ЗУ12АФ11.	А1	2	184
					Руководство по эксплуата-			

/

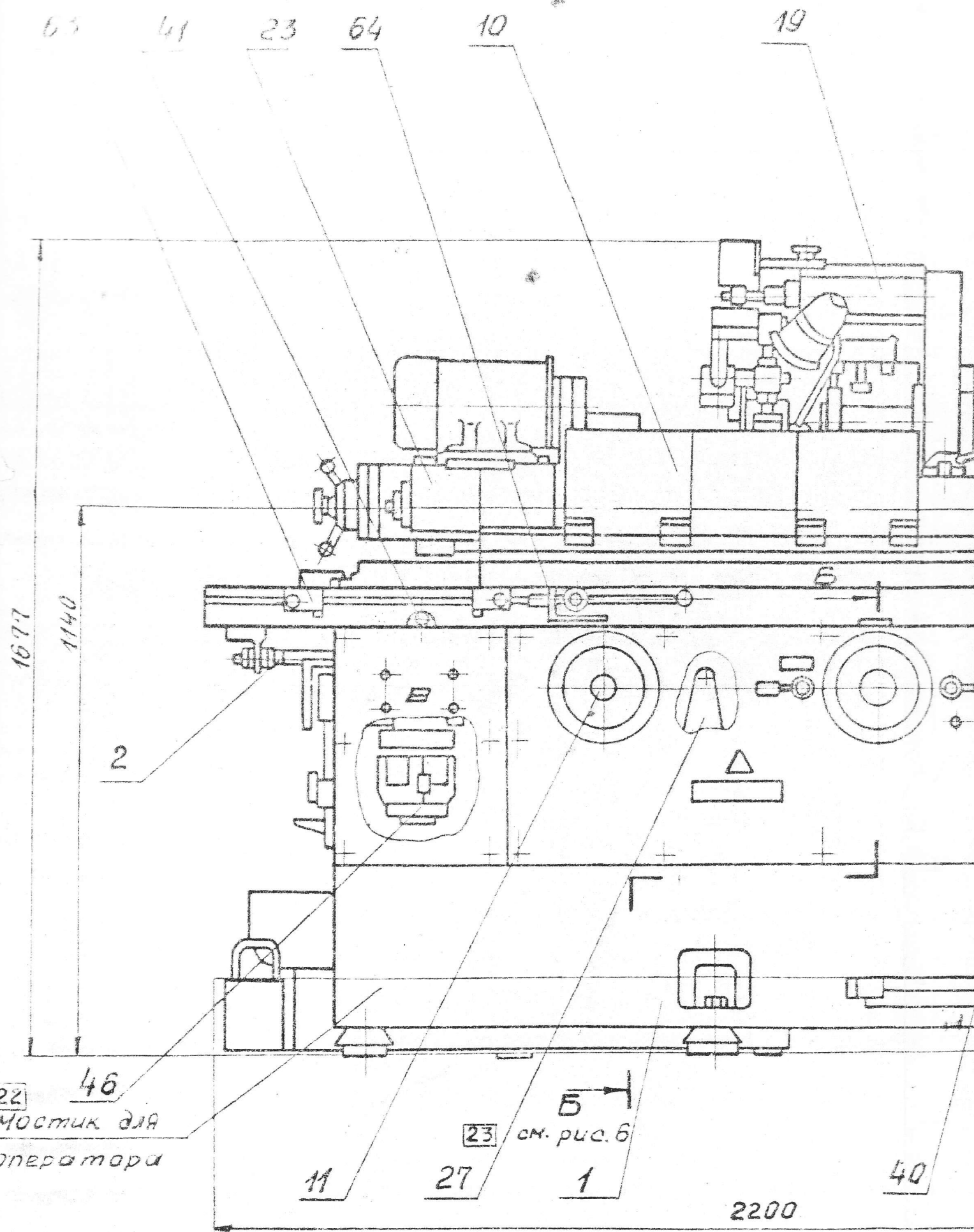

22 46
 мостик для
 оператора

23 см. рис. 6

Б

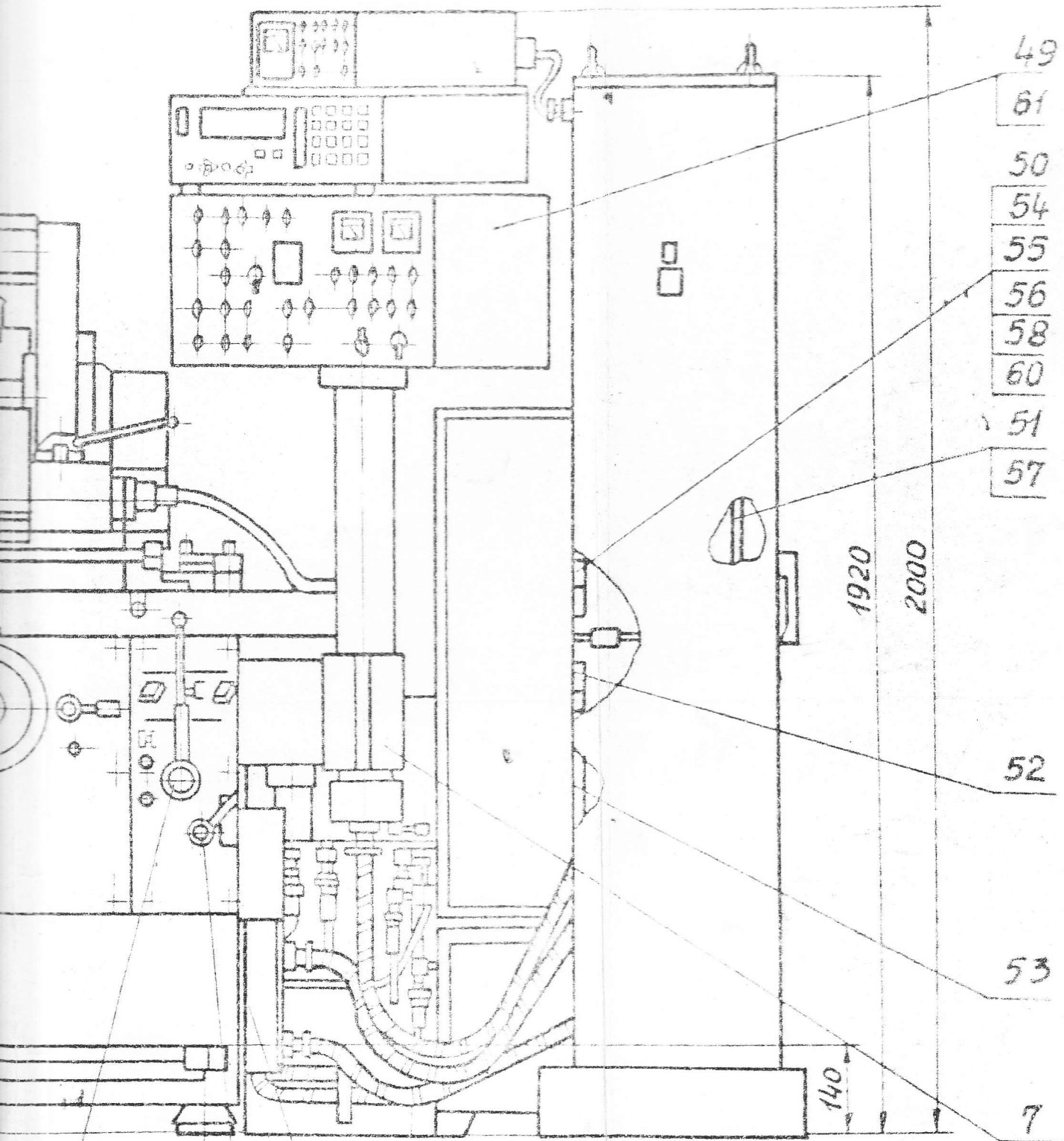

7 24
 Рис. 4. Расположение составных частей станка

31

0.024.00.101.00.1 PЭ

Лист 70