



„8. Mai“

5.1 Объяснение элементов обслуживания

- 1 Рычаг для включения подач и резьб
- 2 Стрелка долительного устройства для станков типа ДЛЦ
- 3 Включение нормальной- и мелкой подач или же нормальной- и крутой резьб
- 4 Рукоятка включения правого и левого ходов кодового валика в зависимости от рычага 8 или 13
- 5 Рукоятка для включения правого и левого ходов ходового валика у станков типа ДЛЦ
- 6 Рычаг для переключения чисел оборотов (блок 3-х шестерен)
- 7 Рычаг переключения чисел оборотов (контрпривод)
- 8 Главный рычаг включения
- 9 Штурвал для перемещения суппорта вручную
- 10 Рукоятка центральной маслянки, приводимой в действие от руки
- 11 Рукоятка для перемещения поперечных салазок суппорта
- 12 Ключ для обслуживания резцедержателя
- 13 Рычаг для продольного и поперечного движений салазок суппорта и гайки ходового винта
- 14 Четырехгранный болт для блокировки суппорта
- 15 Рукоятка для перемещения крестовых салазок суппорта
- 16 Штифт для муфты предохранения от перегрузки
- 17 Зажимной рычаг пиноли задней бабки
- 18 Главный рычаг включения
- 19 Гайка для регулировки предохранительной муфты
- 20 Выключатель главного мотора "включено" и "выключено"
- 21 Выключатель насоса охлаждающей жидкости "включено" и "выключено"
- 22 Штурвал для осевого перемещения пиноли задней бабки
- 23 Главный выключатель
- 24 Контактная кнопка для блокировки продольного и поперечного перемещения суппорта
- 25 Рычаг для включения реверсивной передачи.

ab A 1 355.24
ab A 1 450.09

DZ-DLZ 355
DZ-DLZ 450

5.1 Erklärung der Bedienelemente

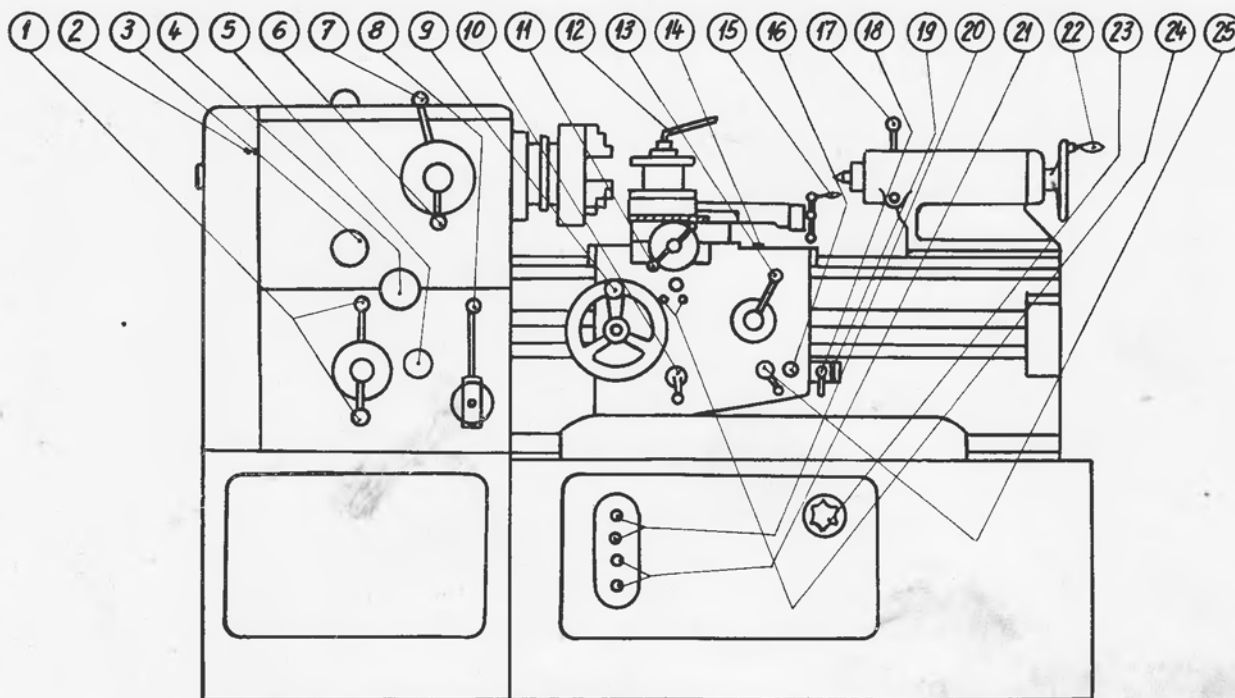

- 1 Schalthebel für Vorschübe und Gewindesteigungen
- 2 Zeiger für Teileinrichtung bei DLZ-Typ
- 3 Schaltung für Normal- und Feinvorschub bzw. Normal- und Steilgewinde
- 4 Schaltgriff für Rechts- und Linkslauf der Arbeitsspindel in Abhängigkeit von Hebel 8 bzw. 18
- 5 Schaltgriff für Rechts- und Linkslauf der Leitspindel bei DLZ-Typ
- 6 Hebel für Drehzahlenschaltung (Dreierblock)
- 7 Hebel für Drehzahlenschaltung (Vorgelege)
- 8 Hauptschalthebel
- 9 Handrad für Verstellung des Bettschlittens
- 10 Kurbel für Handzentralöler
- 11 Kurbel für Verstellung des Querschiebers
- 12 Steckschlüssel für Vierfachstahlhalter
- 13 Hebel für Längs- und Planbewegung des Bettschlittens und Leitspindelmutter
- 14 Vierkantschraube zum Klemmen des Bettschlittens
- 15 Kurbel für Verstellung des Kreuzschiebers
- 16 Haltestift für Überlastungskupplung
- 17 Klemmhebel für Reitstockpinole
- 18 Hauptschalthebel
- 19 Stellmutter zur Überlastungskupplung
- 20 Schalter für Hauptmotor „Ein“ und „Aus“
- 21 Schalter für Kühlmittelpumpe „Ein“ und „Aus“
- 22 Handrad für Axialverstellung der Reitstockpinole
- 23 Hauptschalter
- 24 Druckknöpfe zur Lang- bzw. Planzug-Sperrung der Längs- bzw. Planbewegung des Bettschlittens
- 25 Hebel für Wendegetriebe